

DETTAGLIO C

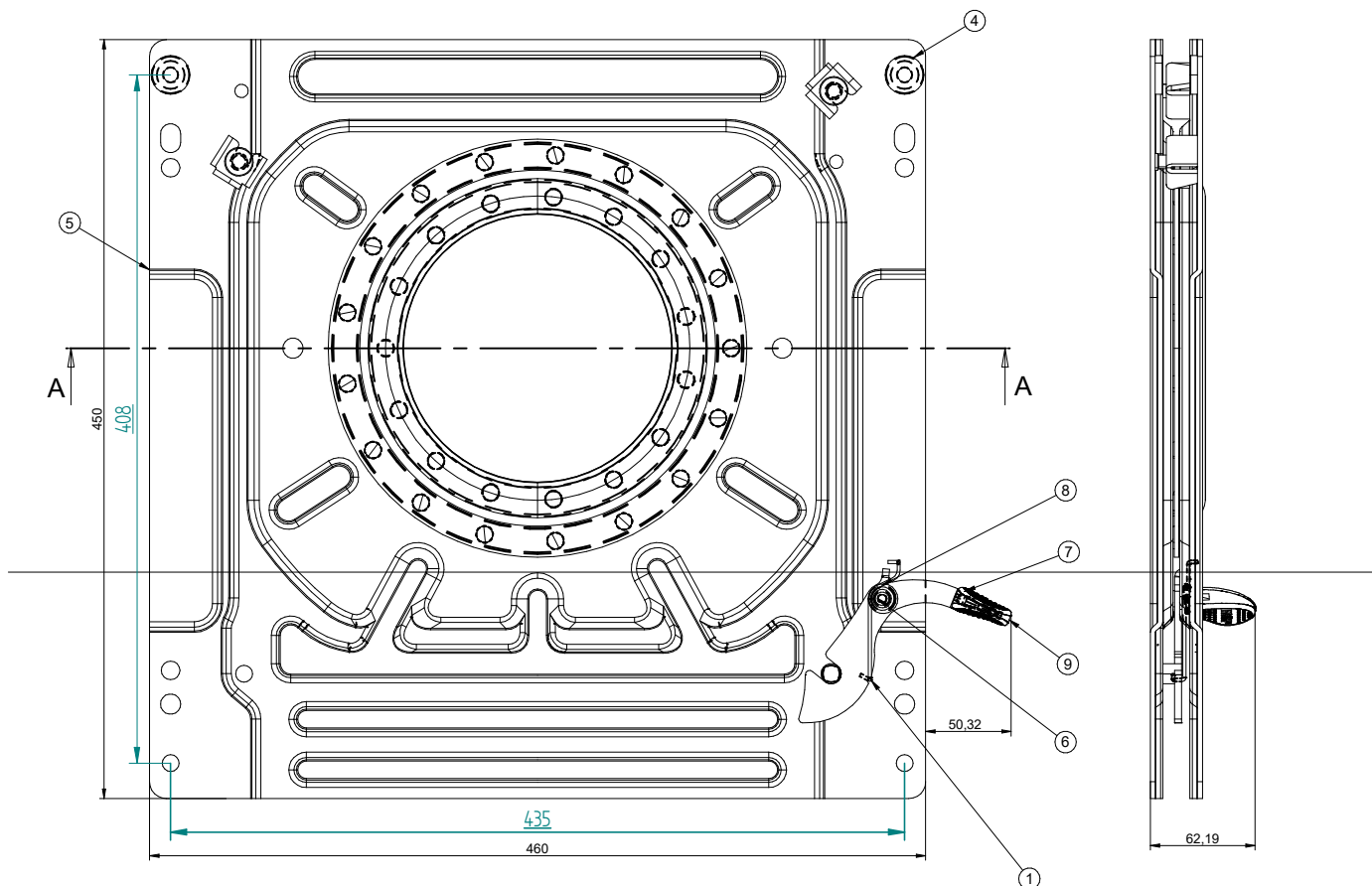

SEZIONE B-B

POS.	CODICE	DESCRIZIONE	Quantità
9	MANOPOLA	1
8	RIVETTO A STRAPPO UNI 9200- A - 4,8	1
7	442.9013.1	LEVA LUNGA SBLOCCAGGIO DX	1
6	RONDELLA UNI 6592 D=5,3 X 10 X 1	1
5	442.8401.1	PIASTRA INFERIORE FORD TRANSIT DX	1
4	442.8402.1	PIASTRA SUPERIORE FORD TRANSIT DX	1
3	CUSCINETTO A SFERE SUPERIORE	1
2	CUSCINETTO A SFERE INFERIORE	1
1	442.9015.1	MOLLA DX ACC. FOSF UNI 3823	1
POS.	CODICE	DESCRIZIONE	Quantità

TOLLERANZE GENERALI UNI EN 22768:1996

NOTE :IL DISEGNO RAPPRESENTA IL DX IL SX E' SIMMETRICO

MODIFICHE		DATA	DISEGNATORE	
A				
B				
C				
ARTICOLO				
OGGETTO				
PIASTRA ROTANTE PER VEICOLO FORD TRANSIT (SEDILO PASSEGGERO)				
MATERIALE / TRATTAMENTO				PESO
DATA	SCALA	DISEGNATORE	VISTO	VARIA DAL DISEGNO
07.05.04	n.d.	Bruno	Massi	
CLIENTE				FORNITORE
DISEGNO				1305.4115dx

F.A.S.P. TAPPEZZERIA srl
 INTERNI AUTOBUS - CAMPER - NAUTICA
 VIA GOLGI, 27 - 25064 GUSSAGO (BRESCIA) ITALY
 TEL. 030 321776 - 030 321885 - FAX 030 322281
 www.fasp.it - e-mail: info@fasp.it